

DMG

DMU 50 ecoline

5-Achsen Universal - Bearbeitungszentrum



Fabrikat	DMG
Modell	DMU 50 ecoline
Baujahr	2012 / *NUR ca. 5.200 Spindelstunden*
Steuerung	SIEMENS SINUMERIK 840D SL
Maschinennummer	1536000036E

Verfahrwege

Drehschwenkrundtisch



Abb. 4-3

Fahrweg	Einheit	Wert
X-Achse	mm	500
Y-Achse	mm	450
Z-Achse	mm	400
B-Achse	°	-5/+110
C-Achse	°	360

Vertikalfräskopf 8 000 1/min

Drehzahl	Einheit	Wert
stufenlos programmierbar	1/min	20 - 8 000
im Einrichtbetrieb	1/min	20 - 800
Motorleistung	Einheit	Wert
Antriebsleistung max. 40 % ED	kW	13
Nennleistung 100 %	kW	9
Drehmoment	Einheit	Wert
Maximales Spindeldrehmoment 40 % ED	Nm	82
Nenn Drehmoment 100 % ED	Nm	57
Werkzeugaufnahme SK40 / BT40	Einheit	Wert
Werkzeuganzugskraft	kN	10

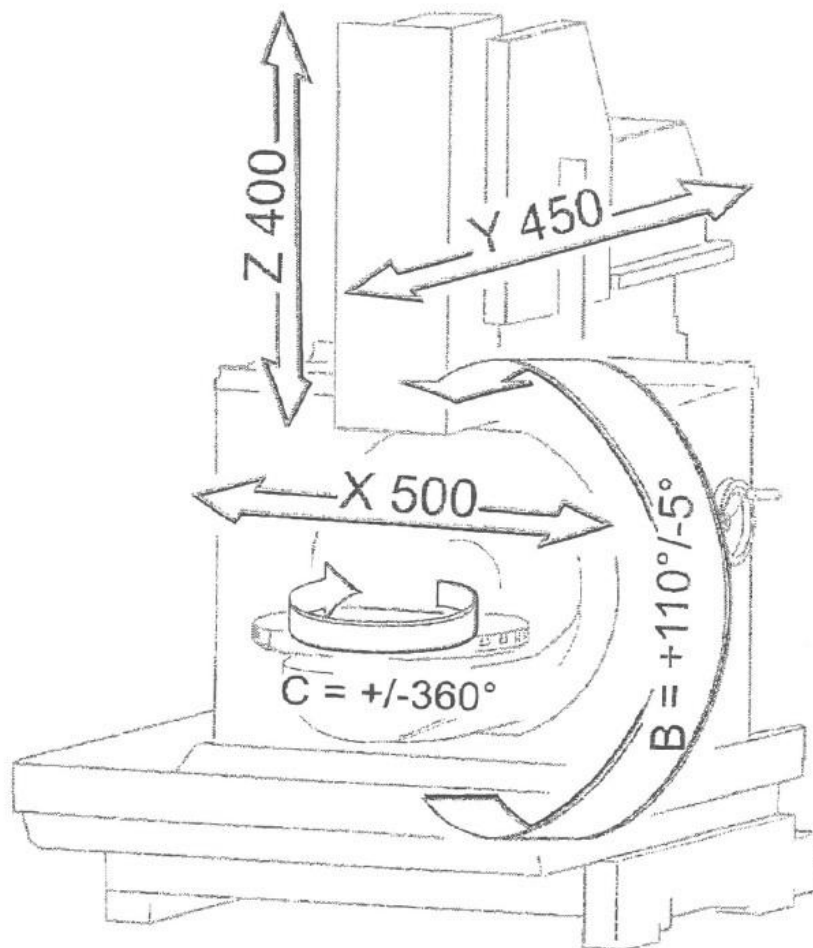
Vorschubantrieb

Antriebe	Einheit	Wert
AC-Servomotoren für Achse		X, Y, Z
Vorschubgeschwindigkeit	Einheit	Wert
X-, Y-, Z-Achse stufenlos programmierbar	mm/min	bis 24 000
Eilgang	Einheit	Wert
X-, Y-, Z-Achse	m/min	24
Einrichtbetrieb (Betriebsart 2)	Einheit	Wert
X-, Y-, Z-Achse	mm/min	20-2 000
Einrichtbetrieb (Betriebsart 3)	Einheit	Wert
X-, Y-, Z-Achse	mm/min	20-5 000

Planen, Transportieren, Aufstellen



Abb. 9-3

1 . Öffnungsmaß

Zeichenerklärung

Hinweissymbole

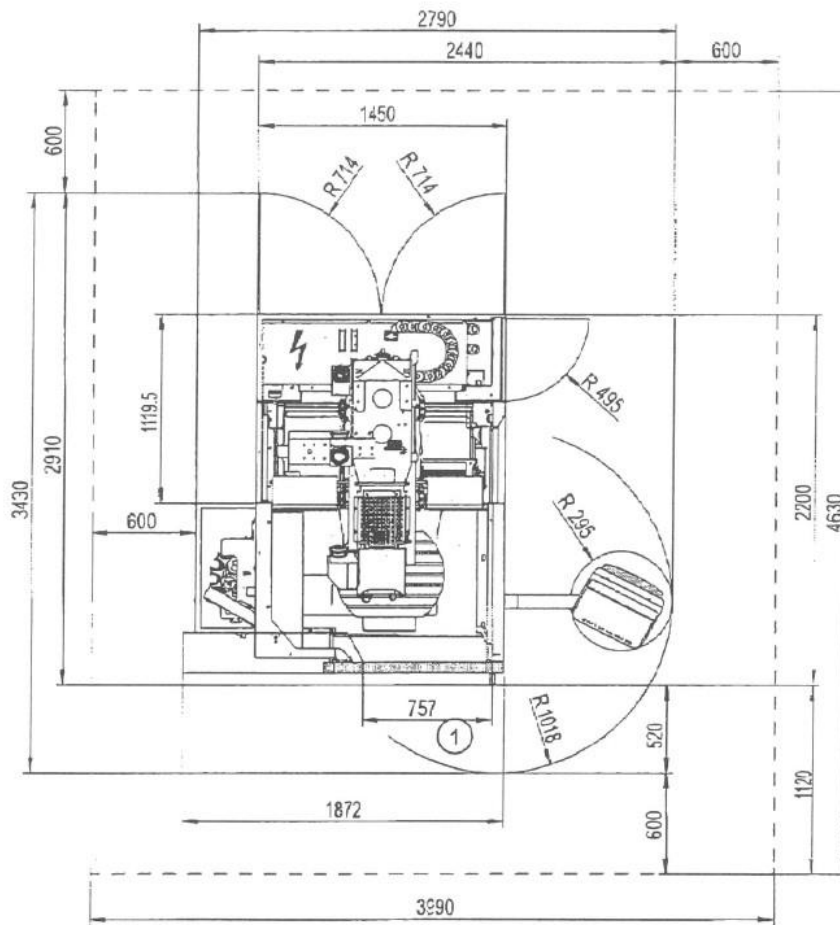
Die folgenden Symbole erscheinen auf den vorherigen Seiten und zeigen Hinweise an!



Platzbedarf

Bedienseite



Schaltschrank

E

Schaltschrankanschluss

P

Pneumatikanschluss

Aufstellmaße

Höhe

	Einheit	Wert
Maschine max.	mm	2 465
Transporthöhe	mm	2 051

Breite

	Einheit	Wert
ohne Steuerung	mm	1 810
mit Steuerung	mm	2 790
bei geöffneter Arbeitsraumtür	mm	1 872
bei geöffneter Arbeitsraumtür mit Steuerung	mm	2 862

Länge

	Einheit	Wert
ohne Griff	mm	2 125
mit Griff	mm	2 200
ohne Steuerung	mm	2 125
mit Steuerung	mm	2 720

Aufstellfläche

L x B	Einheit	Wert
Maschine	mm	4 630 x 3 990

Gewicht

Maschinengewicht	Einheit	Wert
Maschine	ca. kg	3 960

Aufstellgewicht	Einheit	Wert
Maschine mit max. Gewicht für Werkstück, Werkzeug, Betriebsstoffe	ca. kg	4 500

MASCHINENBILDER



Vielen Dank für Ihr Interesse

maschinen  Team



Diese Unterlagen legen keinen Anspruch auf Vollständigkeit und Richtigkeit. Eigenschaftszusicherungen werden mit den hier enthaltenen Angaben ausdrücklich nicht übernommen. Es handelt sich um eine Gebrauchsmaschine.