

Honmaschine SUNNEN CGM-5000-CG



Fabrikat	SUNNEN
Modell	CGM-5000-CG
Baujahr	1999
Maschinennummer	4W1-1181

INHALTSVERZEICHNIS

Ausstattung	3
Technische Daten	4

AUSSTATTUNG

Kreuzschliff

Einschließlich Zubehör – siehe Fotos:

Diverse Honahlen (teilweise neu)
vom Durchmesserbereich 5, 6, 8, 9,13, 16, 20, 22, 24 mm

Betriebsanleitung / Dokumentation

Alle weiteren auf den Fotos ersichtlichen Zubehörteile gehören nicht zum Lieferumfang, somit kein Bestandteil für diesen Verkauf. Der Lieferumfang umfasst nur die Zubehörteile, welche hier, im Angebot, Auftragsbestätigung und Rechnung ausdrücklich aufgeführt sind.



TECHNISCHE DATEN

- **Durchmesserbereich**
6,3 - 32 mm
- **Max. Werkstücklänge**
Automatische Beladung 8 - 100 mm
Manuelle Beladung 8 - 150 mm
- **Max. Werkstückgewicht**
2Kg
- **Spindeldrehzahl**
0 - 5000 U/min stufenlos
- **Hubgeschwindigkeit**
75 - 500 H/min stufenlos
- **Kühlmittelinhalt**
132 L
- **Grundabmessungen L x B x H**
2000 x 1220 x 1880 mm
- **Gewicht**
1320 Kg
- **Netzanschluß**
230 V, 3 Phasen, 50 Hz, 15 KVA
- **Pneumatischer Anschluß**
min. 5,5 bar

Technische Änderungen vorbehalten !

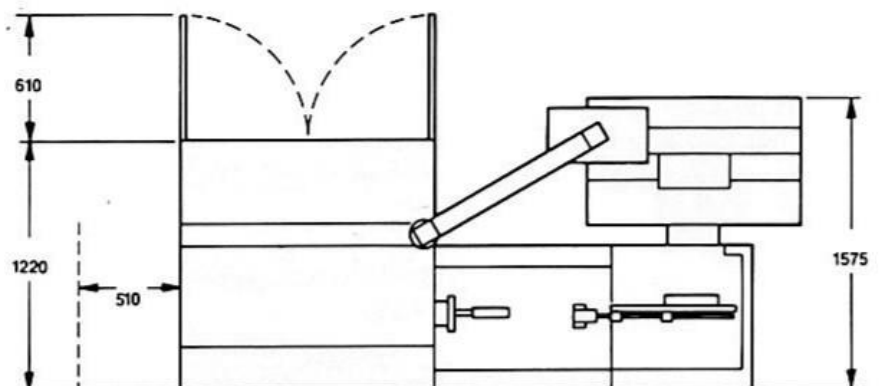
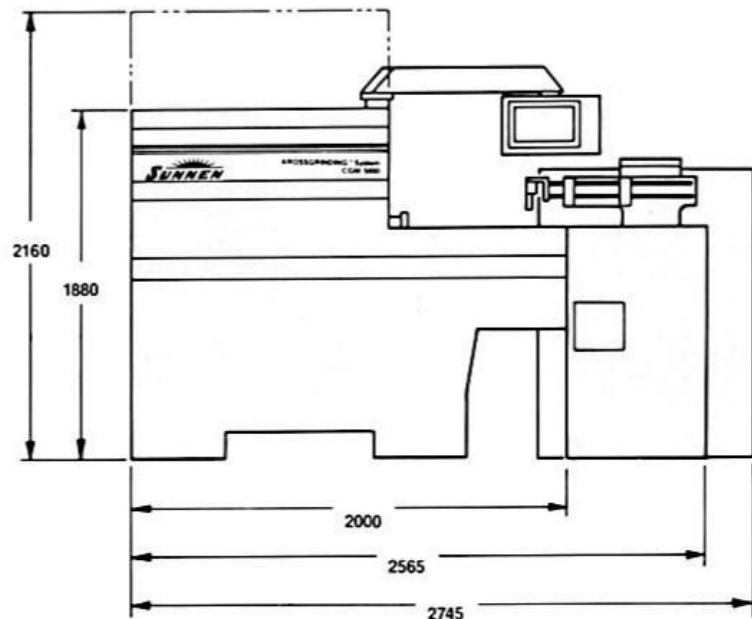

MASCHINENBILDER



Vielen Dank für Ihr Interesse

maschinen  Team



Diese Unterlagen legen keinen Anspruch auf Vollständigkeit und Richtigkeit. Eigenschaftszusicherungen werden mit den hier enthaltenen Angaben ausdrücklich nicht übernommen. Es handelt sich um eine Gebrauchsmaschine.